

ROBINET AVANT COMPTEUR Réf. : 121

- Temps MAXI jusque 80°C
- Modèle avec presse étoupe
- Clapet et garniture en NITRILE



MATERIAUX:

- Matière corps : CuZn39Pb1Al-B (CB754S)
- Matière accessoires Tête : laiton type CW614N
- Matière clapet et garniture : NBR 80Sh ACS

Traitement de surface :

- Grenailage avant usinage.

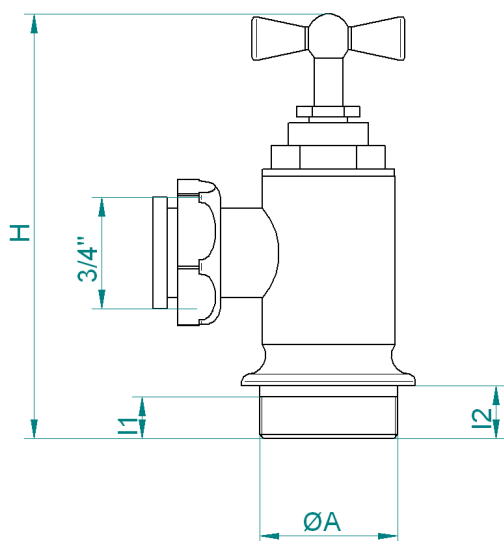

Instructions de montage :

- S'assurer avant montage que la tuyauterie est propre.
- S'assurer de l'alignement des tuyauteries amont-aval
- Utiliser des clés adaptées aux dimensions du robinet (clé à griffe proscrite)
- Utiliser du ruban PTFE pour réaliser l'étanchéité
- Ne pas appliquer un couple de serrage de plus de 30N.m

REF	ØA	C	ØTETE	Poids en kg
121-8FG	1/2"	NC	1/2"	0,22
121-8GG	3/4"	85	1/2"	0,24

Certification :

- Attestation de conformité Sanitaire N° 04ACC LI016 valable jusqu'au 25^{er} fev 2009 (en cours de renouvellement)

Visa B.E.

