

ROBINET A BOISSEAU SPHERIQUE MF réf : 129



- utilisable pour eau chaude 95°C max, eau froide et air
- PN 25
- Modèle avec presse étoupe

MATERIAUX:

- Matière corps : laiton type CW617N
- Matière sphère : laiton type CW614N
- Matière axe : laiton type CW614N
- Matière Sièges et garniture : PTFE
- Matière manette : acier chromé + revêtement plastique

Traitement de surface :

- Grenailage et nickelage avant usinage.

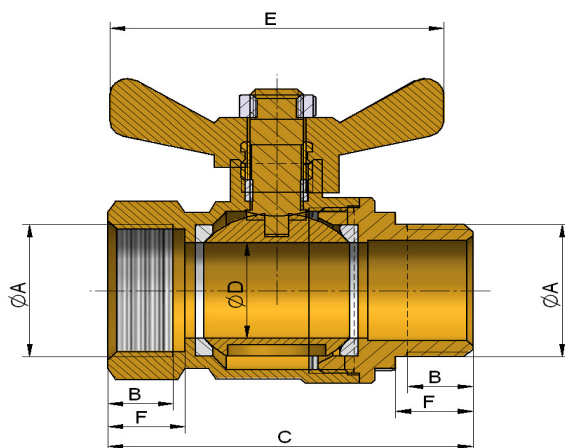

Instructions de montage :

- S'assurer avant montage que la tuyauterie est propre.
- S'assurer de l'alignement des tuyauteries amont-aval
- Utiliser des clés adaptées aux dimensions de la vanne (clé à griffe proscrite)
- Utiliser du ruban PTFE pour réaliser l'étanchéité
- Ne pas appliquer un couple de serrage de plus de 30N.m

REF	ØA	B	F	C	ØD	E	Poids en kg
129-8E	3/8"	8,5	10	48	10	51	0,16
129-8F	1/2"	10	12	55	15	51	0,16
128-8G	3/4"	11	13	61,4	20	55	0,24
128-8H	1"	11,5	14	68	25	60	0,37
128-8I	1"1/4	12,5	15	80,2	32	60	0,59

Certification :

- Attestation de conformité Sanitaire N° 08ACC LI 011 valable jusqu'au 1^{er} fev 2013

Be
GRK
Visa B.E.

ASSURANCE QUALITE
GRK
Visa Qualité
GUARESKI