

# GRK FICHE TECHNIQUE

## TETE A POTENCE Réf. : 181

- Temps MAXI jusque 80°C
- Modèle avec presse étoupe
  - Clapet et garniture en NITRILE



### MATERIAUX:

- Matière pièces décolletées: laiton type CW614N
- Matière clapet et garniture : NBR 80Sh ACS

### Traitement de surface :

- Brut d'usinage ou Polissage ou chromage

### Instructions de montage :

- Utiliser des clés adaptées aux dimensions de la tête (clé à griffe proscrite)
- Remplacer le joint fibre par un neuf
- Ne pas appliquer un couple de serrage de plus de 30N.m

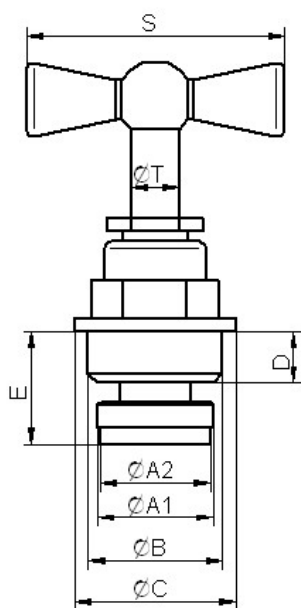

ref	ØB	ØA1	ØA2	ØC	E	D	ØT	S
181-1D	G 1/4"	11	11	16	12	5	5	25
181-1E'	G 3/8"	14.5	12.8	21	15	7	7.5	40
181-1F	G 1/2"	18	16.5	25	17	8	7.5	45
181-1G	G 3/4"	23.5	22	31	19	8	7.5	50
181-1H	G1"	30	29	38	22	11	9.5	62
181-1I	G1" 1/4	38	37	48	24.5	11	10.5	62
181-1J	G1" 1/2	44	43	55	27.5	11	10.5	62
181-1K	G2"	55	53	65	30	11	10.5	62

### Certification :

- Conforme à la norme NF P43001 pour les dimensions G3/8, G1/2 et G3/4
- Attestation de conformité Sanitaire N°09ACCLI102 valable jusqu'au 3 Nov.2014

Visa B.E.  
GRK

Visa Qualité  
GRK  
GUARESKI