

Robinet auto-perceur réf : 19



- PN 10
- croisillons ABS

MATERIAUX:

- Matière corps : laiton type CW617N
- Matière pièces décolletées : laiton type CW614N
- Joint fibre vulcanisé type N ou joint torique NBR 70
- Clapet organique NBR70 Sh (nitrile)

Traitement de surface :

- Chromé ou chromé/brut

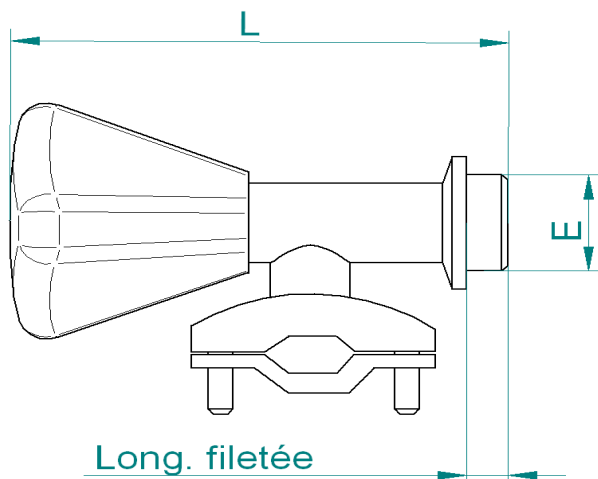

Instructions de montage:

- S'assurer avant montage que la tuyauterie est propre.
- S'assurer de l'alignement des tuyauteries amont-aval
- Utiliser des clés adaptées aux dimensions du robinet (**clé à griffe proscrite**)
- Utiliser du ruban PTFE pour réaliser l'étanchéité
- Ne pas appliquer un couple de serrage de plus de 30N.m

REF Chromé/Brut	L	Long. Fileté	E	Poids en kg
19-4G	70	9	3/4"	0,14

Performances :

- Débit, endurance et niveau acoustique (pas de norme correspondante)

Certification :

- **Attestation de Conformité Sanitaire N°07 ACC NY040 valable jusqu'au 22 Jan, 2012**

VISA BE



VISA QUALITE

