

Raccord jonction pour tuyaux PE réf : 502

- PN 16
- utilisable pour :
 - eau chaude 80°C et eau froide



MATERIAUX:

- Matière corps et chapeau : laiton matricé type CW617N
- Matière pièces de décolletées : laiton type CW614N
- Joint torique NBR 70 Sh

Traitement de surface :

- Grenailage

Instructions de montage :

- S'assurer avant montage que la tuyauterie est propre.
- S'assurer de l'alignement des tuyauteries amont-aval
- Utiliser des clés adaptées aux dimensions de la vanne (**clé à griffe proscrite**)
- Ne pas appliquer un couple de serrage de plus de 30N.m

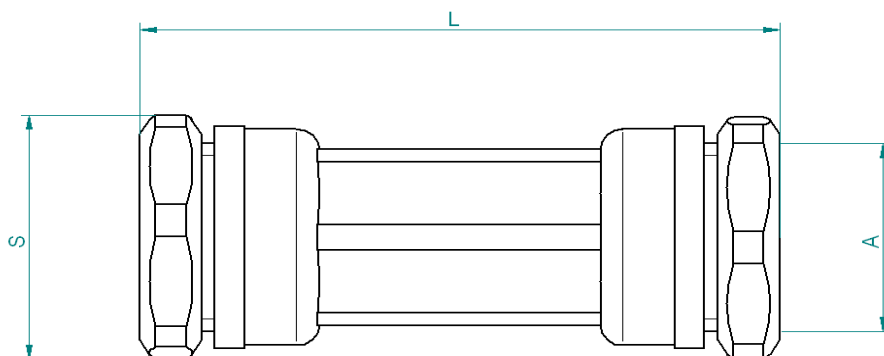

REF	S	A (Ø tube PE)	L	Poids en kg
502-1F	26	Ø20	62	0,23
502-1G	31	Ø25	64	0,25
502-1H	39	Ø32	73	0,39
502-1I	47	Ø40	84	0,61
502-1J	57	Ø50	95	0,89
502-1K	85	Ø63	102	1,54

Certification :

- Attestation de conformité Sanitaire N° 07ACC LI105 valable jusqu'au 28 DEC 2012

Visa B.E.



Visa Qualité

