

## ROBINET A BOISSEAU SPHERIQUE avec raccord union réf :169

- utilisable pour eau chaude 95°C max, eau froide et air
- PN 25
- Modèle avec presse étoupe

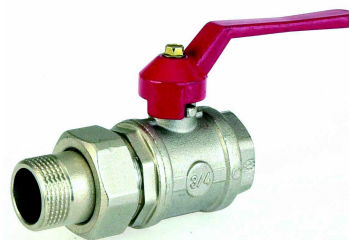

### MATERIAUX:

- Matière corps : laiton type CW617N
- Matière sphère : laiton type CW614N
- Matière axe : laiton type CW614N
- Matière Sièges et garniture : PTFE
- Matière manette : acier chromé + revêtement plastique

### Traitement de surface :

- Grenailage et nickelage avant usinage.

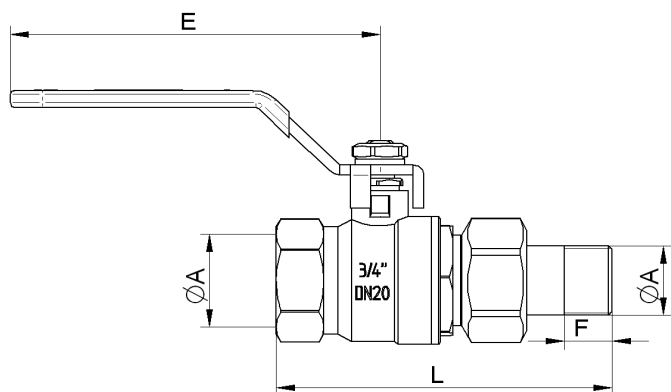

### Instructions de montage :

- S'assurer avant montage que la tuyauterie est propre.
- S'assurer de l'alignement des tuyauteries amont-aval
- Utiliser des clés adaptées aux dimensions de la vanne ( clé à griffe proscrite )
- Utiliser du ruban PTFE pour réaliser l'étanchéité
- Ne pas appliquer un couple de serrage de plus de 30N.m

REF	ØA	F	L	Ø passage	E	Poids en kg
168-8F	1/2"	12	79	15	85	0,23
168-8G	3/4"	13	89	20	100	0,33
168-8H	1"	14	102	25	100	0,54
168-8I	1"1/4	15	115	32	125	0,8

### Certification :

- Attestation de conformité Sanitaire N° 08ACC LI 011 valable jusqu'au 1<sup>er</sup> fev 2013

Be  
GRK  
Visa B.E.

ASSURANCE QUALITE  
GRK  
Visa Qualité  
GUARESKI