

# GRK FICHE TECHNIQUE

Robinet de machine à laver équerre avec  
écrou CB réf : 17

- PN 10
- croisillons ABS



## MATERIAUX:

- Matière corps : laiton CW617N suivant NF EN 12165
- Matière pièces décollétées : CW614N suivant NF EN 12164
- Joint fibre vulcanisé type N ou joint torique NBR 70
- Clapet organique NBR70 Sh (nitrile)

## Traitement de surface :

- époxy/blanc ou chromé/brut

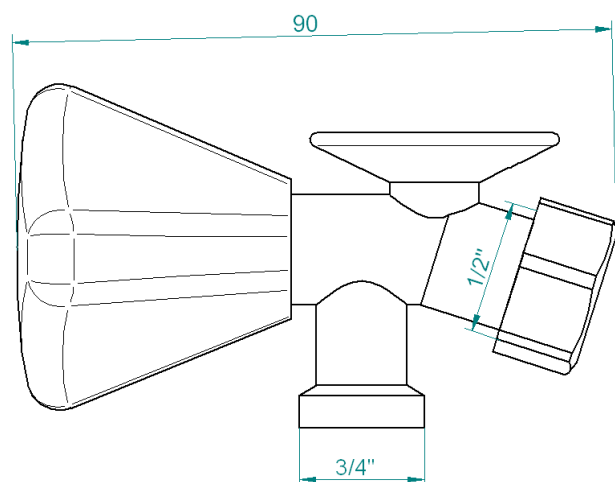

## Instructions de montage:

- S'assurer avant montage que la tuyauterie est propre.
- S'assurer de l'alignement des tuyauteries amont-aval
- Utiliser des clés adaptées aux dimensions de la vanne (**clé à griffe proscrite**)
- Utiliser du ruban PTFE pour réaliser l'étanchéité
- Ne pas appliquer un couple de serrage de plus de 30N.m

REF époxy/blanc	REF Chromé/Brut	Poids en kg
17-5FG	17-4FG	0,2

## Performances :

- Débit, endurance et niveau acoustique (pas de norme correspondante)

## Certification :

- Attestation de Conformité Sanitaire N° 04ACC LI088 valable jusqu'au 2 oct 2012

