

ROBINET A BOISSEAU SPHERIQUE APRES COMPTEUR à purge réf : 193

- Temps MAXI jusque 95°
- PN 25
- Modèle avec presse étoupe
- Siège et garniture en PTFE
- Ø de purge 1/2 "



MATERIAUX:

- Matière corps : laiton type CW 617N
- Matière sphère : laiton type CW614N
- Matière axe : laiton type CW614N
- Matière Sièges et garniture : PTFE
- Matière manette : CW612N suivant EN 12165

Traitement de surface :

- Grenailage avant usinage.

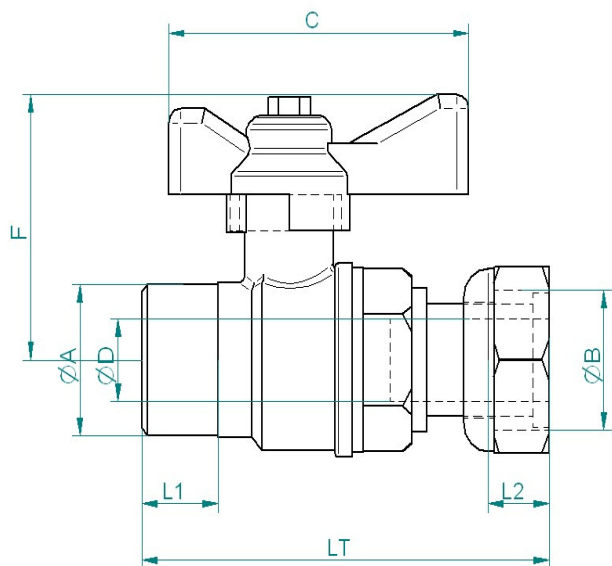

Instructions de montage :

- S'assurer avant montage que la tuyauterie est propre.
- S'assurer de l'alignement des tuyauteries amont-aval
- Utiliser des clés adaptées aux dimensions de la vanne (clé à griffe proscrite)
- utiliser du ruban PTFE pour réaliser l'étanchéité
- Ne pas appliquer un couple de serrage de plus de 30N.m

	L1	L2	ØD	ØA	ØB	LT	C	F
193-8FG	10	12	15	G1/2 "	G3/4 "	87.5	72	41
193-8GG	10	12	15	G3/4 "	G3/4 "	87.5	72	41
193-8HH	14	10	20	G1 "	G1 "	89	72	50

Certification :

- Attestation de conformité Sanitaire N° 08ACC LI 011 valable jusqu'au 1^{er} fev 2013

