

GRK FICHE TECHNIQUE

ROBINET D'ARRET DM SANS EPAULEMENT avec raccords biconique pour Tube Cuivre Réf. : 112(113)

- Temps MAXI jusque 80 °C
- Modèle avec presse étoupe
- Modèle 113 avec 2 trous de purge et un bouchon
- Clapet et garniture en NITRILE



MATERIAUX:

- Matière corps : CuZn39Pb1Al-B (CB754S)
- Matière accessoires Tête : laiton type CW614N
- Matière clapet et garniture : NBR 80Sh ACS

Traitement de surface :

- Grenailage avant usinage.

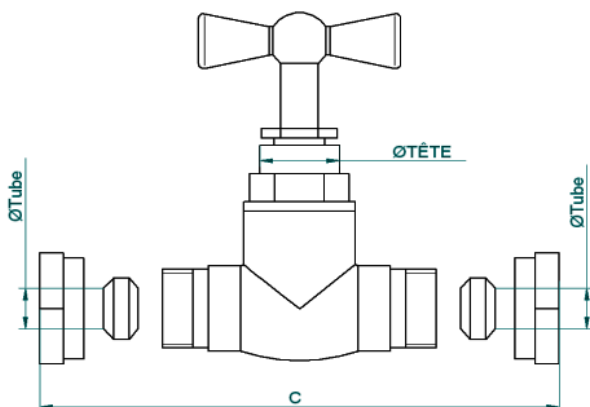

Instructions de montage :

- S'assurer avant montage que la tuyauterie est propre.
- S'assurer de l'alignement des tuyauteries amont-aval
- Utiliser des clés adaptées aux dimensions du robinet (clé à griffe proscrite)
- Utiliser du ruban PTFE pour réaliser l'étanchéité
- Ne pas appliquer un couple de serrage de plus de 30N.m

REF	C	Øtube	ØTETE	Poids en kg
112-8EE	75	10	3/8"	0,21
112-8FF	71	12	1/2"	0,21
112-8FT	71	14	1/2"	0,15
112-8GU	75	16	3/4"	NC
112-8GH	75	18	3/4"	0,3

REF	C	Øtube	ØTETE	Poids en kg
113-8EE	75	10	3/8"	0,2
113-8FF	71	12	1/2"	NC
113-8FT	71	14	1/2"	0,16
113-8GU	75	16	3/4"	NC
113-8GH	75	18	3/4"	0,24

Certification :

- Conforme à la norme NF EN 1213 et NF079 pour réf : 112-8FF ; 113 et 112-8FT ; 113 et 112-8GU ; 113 et 112-8GH
- Attestation de conformité Sanitaire N° 15ACCN108 valable jusqu'au 15avril 2020

Be
GRK
Visa B.E.

ASSURANCE QUALITE
GRK
Visa Qualité