

ROBINET AVANT COMPTEUR Réf. : 115

- Temps MAXI jusque 80°C
- Modèle avec presse étoupe
- Clapet et garniture en NITRILE



MATERIAUX :

- Matière corps : laiton (CB757S)
- Matière accessoires Tête : laiton type CW617N
- Matière clapet et garniture : NBR 80Sh ACS

Traitement de surface :

- Grenailage avant usinage

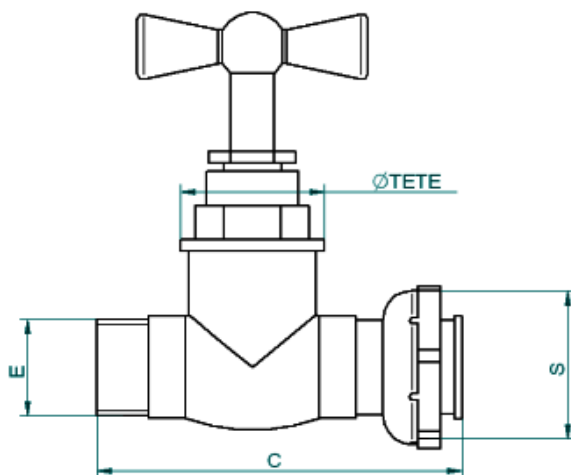

Instructions de montage :

- S'assurer avant montage que la tuyauterie est propre.
- S'assurer de l'alignement des tuyauteries amont-aval
- Utiliser des clés adaptées aux dimensions du robinet (clé à griffe proscrite)
- Utiliser du ruban PTFE pour réaliser l'étanchéité
- Ne pas appliquer un couple de serrage de plus de 30N.m

REF	E	S	C	ØTETE	Poids en kg
115-8FF	1/2"	1/2"	55 mm	3/8"	0,17
115-8FG	3/4"	1/2"	60 mm	1/2"	0,24
115-8GG	3/4"	3/4"	60 mm	1/2"	0,23
115-8GH	1"	3/4"	85 mm	3/4"	0,45
115-8HH	1"	1"	85 mm	3/4"	0,42

Certification :

- Attestation de conformité Sanitaire N°20 ACC NY 161 jusqu'au 25 juin 2025

Visa B.E.

Visa Qualité