

ROBINET APRES COMPTEUR (a purge) Réf. : 116

- Temps MAXI jusque 80°C
- Modèle avec presse étoupe
- Clapet et garniture en NITRILE



MATERIAUX :

- Matière corps : laiton (CB757S)
- Matière accessoires Tête : CW617N
- Matière clapet et garniture : NBR 80Sh ACS

Traitement de surface :

- Grenailage avant usinage.

Instructions de montage :

- S'assurer avant montage que la tuyauterie est propre.
- S'assurer de l'alignement des tuyauteries amont-aval
- Utiliser des clés adaptées aux dimensions du robinet (clé à griffe proscrite)
- Utiliser du ruban PTFE pour réaliser l'étanchéité
- Ne pas appliquer un couple de serrage de plus de 30N.m

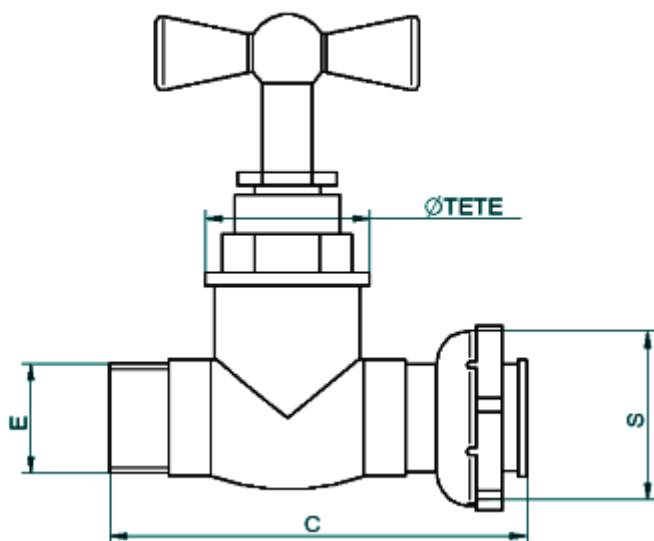

REF	E	S	C	ØTETE	Poids en kg
116-8FF	1/2"	1/2"	55mm	3/8"	0.17
116-8FG	3/4"	1/2"	60 mm	1/2"	0,23
116-8GG	3/4"	3/4"	60 mm	1/2"	0,24
116-8GH	1"	3/4"	85 mm	3/4"	0,42
116-8HH	1"	1"	85 mm	3/4"	0,41

Certification :

- Attestation de conformité Sanitaire N° 20 ACC NY 161 valable jusqu'au 25 JUIN 2025

Visa B.E.

Visa Qualité