

Robinet de machine à laver équerre à boisseau sphérique réf : 158

- Pression Maxi 10 bar
- T° Maxi 95°



MATERIAUX :

- Matière corps : CW617N
- Matière pièces décollées : CW614N
- Joint torique et joint de siège : NBR
- Clips de support : POM
- Manette : ABS

DIMENSIONS

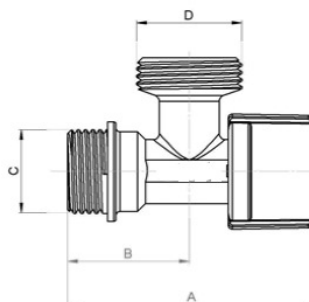

158-4FG	A	B	C	D
1/2 x 3/4	62	30,5	G 1/2A	G 3/4A

Traitement de surface :

- chromé/mat

Instructions de montage :

- S'assurer avant montage que la tuyauterie est propre.
- Utiliser des clés adaptées aux dimensions du robinet (**clé à griffe proscrite**)
- Utiliser du ruban PTFE ou des joints neufs pour réaliser les étanchéités
- Ne pas appliquer un couple de serrage de plus de 30N.m

Débit / pertes de charge

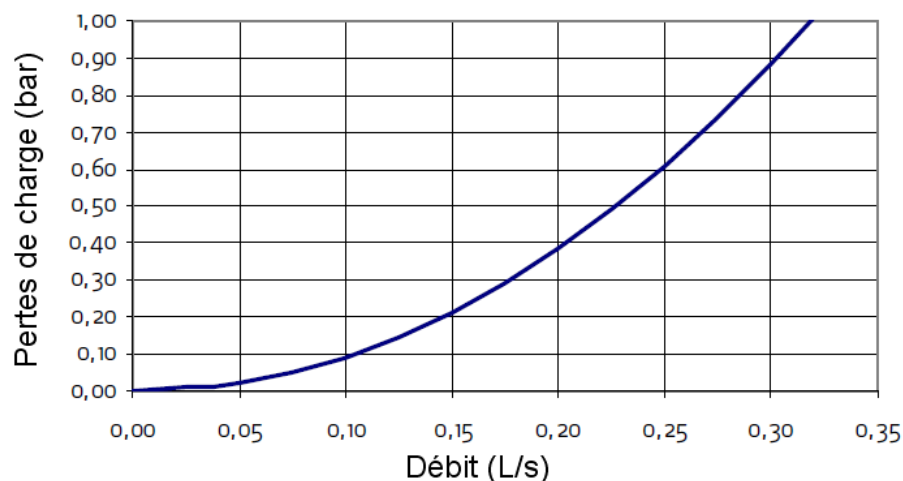

Certification :

- Attestation de Conformité Sanitaire N° 18 ACC NY 237 valable jusqu'au 28 juin 2023

VISA BE

VISA QUALITE