

FICHE TECHNIQUE

Kit de motorisation pour GRK NET: Référence : 1800-A
Se monte sur les GRKNET 1800 ET 1801-8F et-8G

Composition du kit :



MOTEUR

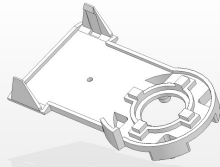

PLATINE

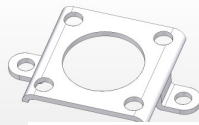

SUPPORT
ACIER

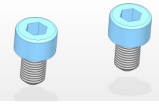

VIS CHc M5

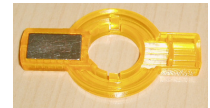

MAGNET

MATERIAUX:

- Matière support moteur : Acier Galvanisé à chaud
- Matière platine : HTV-5X1 Polyphthalamide renforcé 50% fibre de verre
- Matière vis de fixation support moteur : INOX
- Matière magnet : Aimant+PE

Instructions de montage :

- Voir notice de montage.

Caractéristique du moteur :

- AC/DC 24V
- Temps de marche moteur : 75s pour une rotation de 90°
- Réglage manuel : Débrayage du réducteur avec aimant
- Limitation de l'angle de rotation : Mécanique intégré
- Couple maxi : 2Nm
- Longueur fil : 1 mètre
- Protection : IP54 (5->protégé contre les poussières ; 4-> protégé contre les projections d'eau de toutes directions)

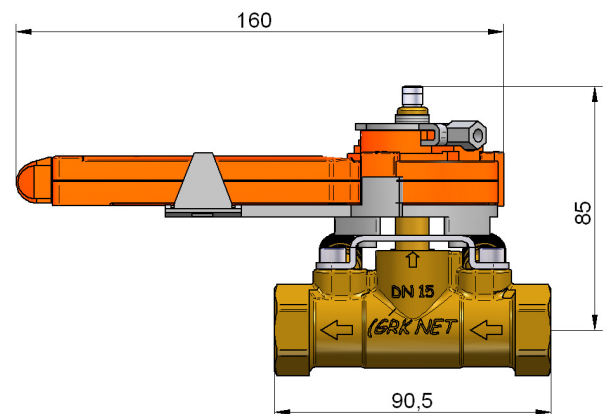

Certification : Pas de certification

