

## VANNE A BOISSEAU SPHERIQUE APRES COMPTEUR à purge réf : 193

- T° MAXI jusque 95°C
- PN 25
- Modèle avec presse étoupe
- Siège et garniture en PTFE
- Ø purge 1/4 "



### **MATERIAUX :**

- Matière corps : laiton type CW617N
- Matière pièces décolletées : laiton type CW617N
- Matière Sièges et garniture : PTFE
- Matière manette : CW617N

### **Traitement de surface :**

- Grenailage avant usinage.

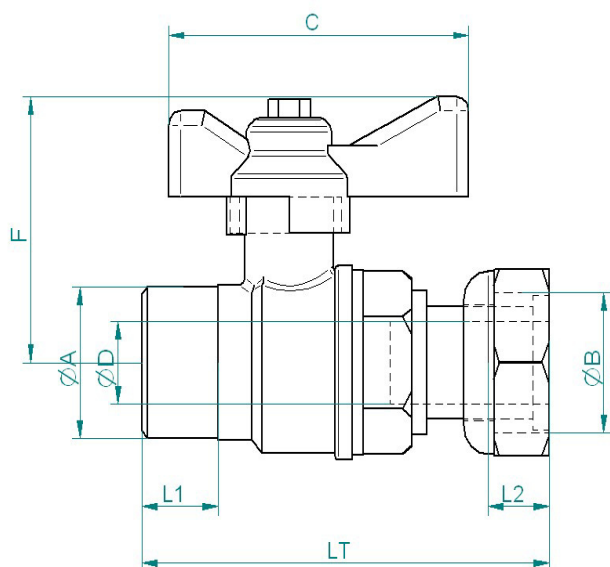

### **Instructions de montage :**

- S'assurer avant montage que la tuyauterie est propre.
- S'assurer de l'alignement des tuyauteries amont-aval
- Utiliser des clés adaptées aux dimensions de la vanne (clé à griffe proscrite)
- Utiliser du ruban PTFE pour réaliser l'étanchéité
- Ne pas appliquer un couple de serrage de plus de 30N.m

	L1	L2	ØD	ØA	ØB	LT	C	F
193-8FG	10	12	15	G1/2 "	G3/4 "	87.5	72	41
193-8GG	10	12	15	G3/4 "	G3/4 "	87.5	72	41
193-8HH	14	10	20	G1 "	G1 "	89	72	50

### **Certification :**

- Attestation de conformité Sanitaire N° 22 ACC NY 350 valable jusqu'au 13 sept 2027

