

ROBINET M.A.L « IMPORT » réf. : 29-4FG

- Pression Maxi 10 bar
- Température Maxi d'utilisation 80°C
- Débit sous 3 bars : 20L/min



MATERIAUX :

- Matière corps : Laiton Type CW617N
- Matière pièces décolletées : Laiton type CW617N
- Joint : joint torique NBR 70Sh
- Clapet : organique NBR 70Sh
- Croisillon ABS Chromé

Traitement de surface :

- Chromage sur brut

Instructions de montage :

- S'assurer avant montage que la tuyauterie est propre.
- S'assurer de l'alignement des tuyauteries amont-aval
- Utiliser des clés adaptées aux dimensions du robinet (clé à griffe proscrite)
- Si besoin, utiliser du ruban PTFE pour réaliser l'étanchéité (Fillasse interdite sur réseau eau potable)
- Ne pas appliquer un couple de serrage de plus de 15N.m

ENCOMBREMENT

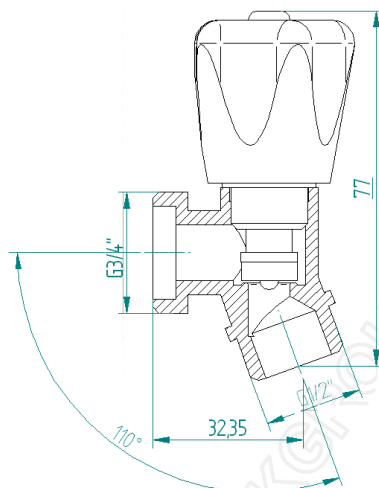

Certification :

- Attestation de conformité Sanitaire N° 22 ACC NY 338 valable jusqu'au 2 sept 2027

GRK
GRK

GRK
GRK
GUARESKI