

POT DE TERMINAISON

Réf : 955



-PN 10
-Brut

MATERIAUX :

- Matière : laiton type CW617N
- Joint caoutchouc EPDM 70Sh

Traitement de surface

GRENAILLAGE

INSTRUCTION DE MONTAGE :

S'assurer avant montage que la tuyauterie est propre.

S'assurer de l'adéquation entre le matériel et l'installation

Utiliser des clés adaptées aux dimensions du pot de terminaison (clé à griffe proscrite)

Ne pas serrer dans un étau, ne pas braser, ne pas souder, sous peine de détériorations

Utiliser du ruban PTFE, des joints neufs ou une résine anaérobie pour réaliser les étanchéités.

Filasse interdite.

Ne pas appliquer un couple de serrage supérieur à 30Nm.

Les recommandations ci-dessous n'impliquent pas de notre part une garantie mais mettent en évidence certaines d'actions obligatoires (soulignées dans le texte) qui, si elles n'étaient pas respectées, pourraient compromettre la sécurité du personnel ainsi que la pérennité du matériel.

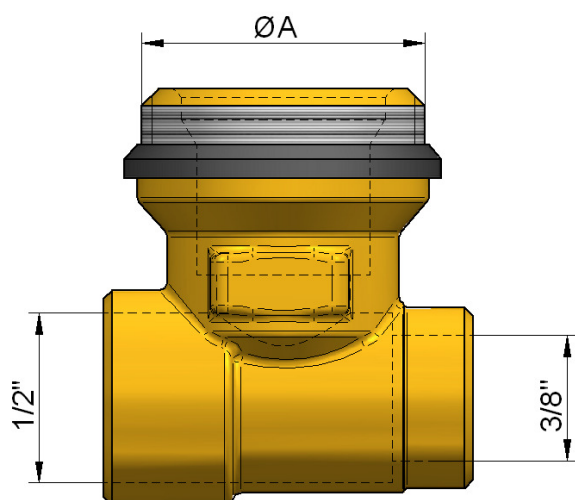

REF	ØA	Poids kg
955-8G	3/4"	0.080
955-8H	1 "	0.101

Certification :

- Attestation de Conformité Sanitaire n°15 ACC NY 168 valable jusqu'au 10 juin 2020

